

OPERATING INSTRUCTIONS / INSTRUCTIONS D'UTILISATION / INSTRUCCIONES DE FUNCIONAMIENTO / BRUKSANVISNING

Setting up the fan / Installation du ventilateur / Configuración de ventilador / Installera fläkten

- Using the tripod / Utilisation du trépied / Usar el trípode / Använda stativet

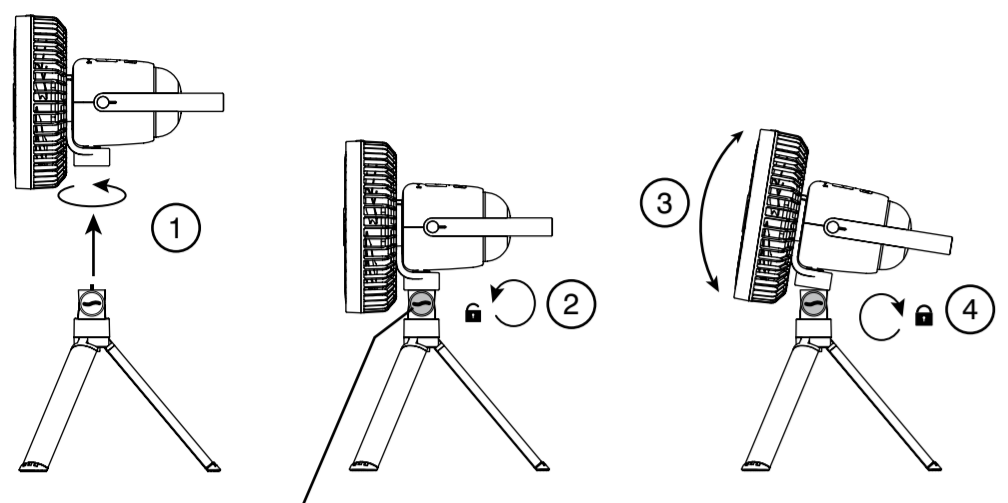

Tripod knob / Molette de trépied / Perilla del trípode / Stativknopp

- Hanging on a supporting structure / Suspension à une structure porteuse / Colgado en una estructura de soporte / Hängande på en stödjande struktur

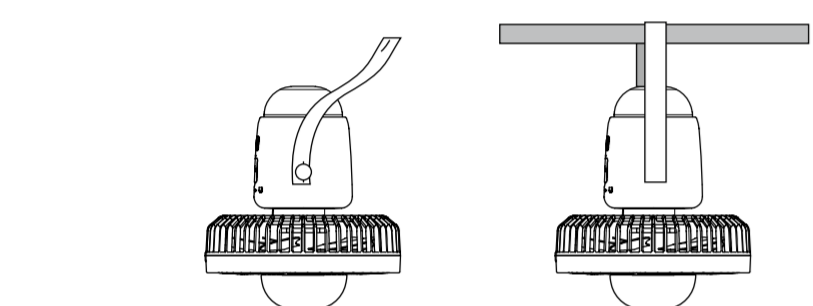

- Caution:** Ensure the structure is sturdy enough to hold the fan.
- Attention:** Veillez à ce que le produit soit placé sur une surface stable et plane pendant l'utilisation.
- Atención:** Asegúrese de que la estructura sea lo suficientemente resistente para sostener el ventilador.
- Varning:** Se till att strukturen är tillräckligt stabil för att hålla fläkten.

Fan Blade Cleaning / Nettoyage des pales du ventilateur / Limpieza de las aspas del ventilador / Rengöring av fläktens blad

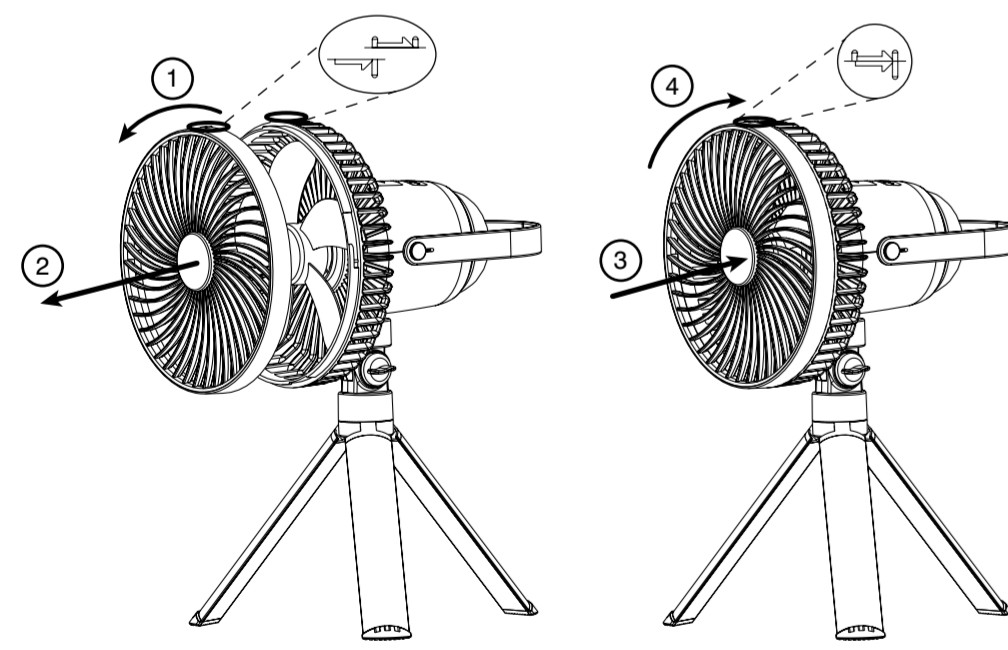

Clean the fan blade, front and rear grills with a soft cloth moistened with a mild soap solution.

Nettoyez les pales du ventilateur et les grilles avant et arrière avec un chiffon doux imbibé d'une solution savonneuse douce.

Limpie las aspas, las rejillas frontal y trasera con un paño suave humedecido con una solución de jabón suave. (Accesorios de limpieza no incluidos).

Rengör fläktbladet och det främre och bakre galleret med en mild tvålösning och en mjuk trasa.

SAFETY INSTRUCTIONS

- Do not modify, disassemble, open, drop, crush, puncture, or shred battery.
- Do not immerse the product in water or other liquid.
- Avoid exposure to high temperature.
- Risk of fires and burns. Do not open, crush, heat, or incinerate.
- Keep product away from open flames to prevent heat build-up.
- This product is not a toy, keep away from children. Ensure that all persons who use this product read and follow these warnings and instructions.
- In the event of a cell leaking, do not allow the liquid to come in contact with the skin or eyes.
- Keep the product in a cool and dry place if it is not going to be used for an extended period.
- Do not use this product with damaged cable or plug.
- It is normal for the battery to become hot during charging and it will gradually cool down after charging.
- Charging time may vary depending on remaining charge, battery age and ambient temperature.
- Product should not be left discharged for a prolonged period.
- Product should not be charged while in contact with flammable material like textiles.
- Ensure the product is placed on a stable, level surface during use.
- The light source of this light is not replaceable, when the light source reaches its end of life the whole light shall be replaced.

DISPOSAL OF THIS PRODUCT

- The product contains a Li-ion / rechargeable battery which must be recycled or disposed of separately from household waste. The built-in rechargeable battery must only be removed by a qualified professional when the product is discarded.
- This marking indicates that this product should not be disposed with other household wastes. To prevent possible harm to the environment or human health from uncontrolled waste disposal, recycle it responsibly to promote the sustainable reuse of material resources. To return your used device, please use the return and collection systems or contact the retailer where the product was purchased. They can take this product for environmental safe recycling.

CAUTIONS

- This device complies with part 15 of the FCC Rules. Operation is subject to the following two conditions: (1) this device may not cause harmful interference, and (2) this device must accept any interference received, including interference that may cause undesired operation.
- NOTE:** This equipment has been tested and found to comply with the limits for a Class B digital device, pursuant to part 15 of the FCC Rules. These limits are designed to provide reasonable protection against harmful interference in a residential installation. This equipment generates, uses and can radiate radio frequency energy and, if not installed and used in accordance with the instructions, may cause harmful interference to radio communications. However, there is no guarantee that interference will not occur in a particular installation. If this equipment does cause harmful interference to radio or television reception, which can be determined by turning the equipment off and on, the user is encouraged to try to correct the interference by one or more of the following measures:
- Reorient or relocate the receiving antenna.
 - Increase the separation between the equipment and receiver.
 - Connect the equipment into an outlet on a circuit different from that to which the receiver is connected.
 - Consult the dealer or an experienced radio / TV technician for help.
- Any changes or modifications not expressly approved by the manufacturer could void the user's authority to operate the equipment.

1-YEAR LIMITED WARRANTY

Camelion warrants that this product (the "Product") will be free from defects in material and workmanship for a period of one (1) year from the date of purchase (the "Warranty Period"). For defects reported during the Warranty Period, Camelion will, at its discretion, and subject to Camelion's product support analysis, either repair or replace defective Product. Replacement parts and products will be new or serviceably used, comparable in function and performance to the original part and warranted for the remainder of the original Warranty Period. CAMELION'S LIABILITY HEREUNDER IS EXPRESSLY LIMITED TO REPLACEMENT OR REPAIR OF THE PRODUCT TO THE MAXIMUM EXTENT PERMITTED BY LAW, CAMELION SHALL NOT BE LIABLE TO ANY PURCHASER OF THE PRODUCT OR ANY THIRD PARTY FOR ANY SPECIAL, INDIRECT, CONSEQUENTIAL OR EXEMPLARY DAMAGES, INCLUDING BUT NOT LIMITED TO, LOST PROFITS, PROPERTY DAMAGE OR PERSONAL INJURY RELATED IN ANY WAY TO THE PRODUCT HOWSOEVER CAUSED, EVEN IF CAMELION HAD KNOWLEDGE OF THE POSSIBILITY OF SUCH DAMAGES. THE WARRANTIES SET FORTH HEREIN ARE IN LIEU OF ALL OTHER WARRANTIES, EXPRESS, IMPLIED, STATUTORY OR OTHERWISE INCLUDING, WITHOUT LIMITATION, THE IMPLIED WARRANTIES OF MERCHANTABILITY AND FITNESS FOR A PARTICULAR PURPOSE, AND THOSE ARISING FROM COURSE OF DEALING, USAGE OR TRADE PRACTICE. IN THE EVENT THAT ANY APPLICABLE LAWS IMPOSE WARRANTIES, CONDITIONS OR OBLIGATIONS THAT CANNOT BE EXCLUDED OR MODIFIED, THIS PARAGRAPH SHALL APPLY TO THE GREATEST EXTENT ALLOWED BY SUCH LAWS. This Limited Warranty is made solely for the benefit of the original purchaser of the Product from Camelion or its approved reseller or distributor and is not assignable or transferable. To make a warranty claim, the purchaser must: (1) request and obtain a return merchandise authorization ("RMA") number and return location information (the "Return Location") from Camelion Support by emailing support@camelionna.com or by calling 1-833-990-2624; and (2) send the Product, including RMA number and receipt to the Return Location provided. DO NOT SEND IN PRODUCT WITHOUT FIRST OBTAINING AN RMA FROM CAMELION SUPPORT. THE ORIGINAL PURCHASER IS RESPONSIBLE (AND MUST PREPAY) ALL PACKAGING AND TRANSPORTATION COSTS TO SHIP PRODUCTS FOR WARRANTY SERVICE. NOTWITHSTANDING THE ABOVE, THIS LIMITED WARRANTY IS VOID AND DOES NOT APPLY TO PRODUCTS THAT: (a) were misused, mishandled, subjected to abuse or careless handling, accident, improperly stored, or operated under conditions of extreme voltage, temperature, shock, or vibration beyond Camelion's recommendations for safe and effective use; (b) improperly installed, operated or maintained; (c) are/were modified without the express written consent of Camelion; (d) had been disassembled, altered or repaired by anyone other than Camelion; (e) had defects which were reported after the Warranty Period. THIS LIMITED WARRANTY DOES NOT COVER: (1) normal wear and tear; (2) cosmetic damage that does not affect functionality; or (3) Products where the Camelion serial and/or lot number is missing, altered, or defaced.

EC2023/1542 Battery information
Model BK18650 4000 mAh 152P
Shenzhen Bike New Energy Co., Ltd.
Weight: ~90 g
Chemistry: Lithium, Cobalt
Hazardous substance: Organotins
Usable extinguishing agent: Any type
Critical raw material (>0.1% w/w): Lithium, Cobalt, Graphite

Model T01535
Shenzhen Bike New Energy Co., Ltd.
6985, Baoling 3, No.33, Zhongyuan Road, Luogang Community, Baiji Street, Longgang District, Shenzhen, Guangdong, China
Weight: ~57 g
Capacity: 350mAh (Nominal Voltage: 3.7 V)
Chemistry: Lithium, Cobalt
Hazardous substance: Organotins
Usable extinguishing agent: Any type
Critical raw material: Lithium, Cobalt, Graphite

INSTRUCTIONS DE SÉCURITÉ

- Ne pas modifier, démonter, ouvrir, laisser tomber, écraser, percer ou déchiqueter la batterie.
- Ne pas immerger le produit dans l'eau ou dans un autre liquide.
- Évitez l'exposition à des températures élevées.
- Risque d'incendie et de brûlures. Ne pas ouvrir, écraser, chauffer ou incinérer.
- Tenir le produit à l'écart des flammes nues pour éviter l'accumulation de chaleur.
- Ce produit n'est pas un jouet, tenir éloigné des enfants. Veillez à ce que toutes les personnes qui utilisent ce produit lisent et suivent ces avertissements et instructions.
- En cas de fuite de cellule, ne laissez pas le liquide entrer en contact avec la peau ou les yeux.
- Conservez le produit dans un endroit frais et sec s'il ne doit pas être utilisé pendant une période prolongée.
- Ne pas utiliser ce produit avec un câble ou une fiche endommagés.
- Il est normal que la batterie devienne chaude pendant la charge et qu'elle se refroidisse progressivement après la charge.
- Le temps de charge peut varier en fonction de la charge restante, de l'âge de la batterie et de la température ambiante.
- Le produit ne doit pas être déchargé pendant une période prolongée.
- Le produit ne doit pas être chargé lorsqu'il est en contact avec des matériaux inflammables comme les textiles.
- Assurez-vous que le produit est placé sur une surface stable et plane pendant son utilisation.
- La source lumineuse de ce luminaire n'est pas remplaçable; lorsque la source lumineuse atteint sa fin de vie, le luminaire entier doit être remplacé.

ÉLIMINATION DE CE PRODUIT

- Le produit contient une batterie Li-ion / rechargeable qui doit être recyclée ou éliminée séparément des déchets ménagers. La batterie rechargeable intégrée doit être retirée exclusivement par un professionnel qualifié lors de la mise au rebut du produit.
- Ce marquage indique que ce produit ne doit pas être éliminé avec les autres déchets ménagers. Pour prévenir d'éventuels dommages à l'environnement ou à la santé humaine après une élimination incontrôlée des déchets, recyclez-le de manière responsable afin de promouvoir la réutilisation durable des ressources matérielles. Pour vous défaire de votre appareil usagé, veuillez utiliser les systèmes de retour et de collecte ou contacter le revendeur chez qui vous avez acheté le produit, pour qu'il soit recyclé sans danger pour l'environnement.

MISE EN GARDE

Cet appareil est conforme à la partie 15 des règles de la FCC. L'utilisation est sujette aux deux conditions suivantes: (1) cet appareil ne peut causer d'interférences néfastes, et (2) cet appareil doit accepter toute interférence reçue, y compris les interférences qui peuvent causer des activités non désirées.

REMARQUE : Cet appareil a été testé et reconnu conforme aux limites applicables aux appareils numériques de classe B en vertu de la section 15 des règles de la FCC. Ces limites sont conçues pour fournir une protection raisonnable contre les interférences nuisibles dans une installation résidentielle. Cet appareil génère, utilise et peut émettre une énergie radiofréquence et peut, s'il n'est pas installé et utilisé selon les instructions, causer des interférences nuisibles aux communications radio. Toutefois, il n'y a aucune garantie que des interférences ne se produiront pas dans une installation donnée. Si cet appareil cause des interférences nuisibles par rapport aux signaux de radio ou de télévision, ce qui peut être déterminé en allumant et en éteignant l'appareil, il est suggéré que l'utilisateur tente de corriger ces interférences par l'un des moyens suivants :

- réorienter l'antenne réceptrice ou la placer à un autre endroit;
- augmenter la distance entre l'appareil et le récepteur;
- brancher l'appareil dans une prise de courant se trouvant sur un circuit électrique autre que celui sur lequel le récepteur est branché;
- communiquer avec le détaillant ou un technicien de radio ou de télévision chevronné pour obtenir de l'aide.

Tout changement ou toute modification qui n'a pas été expressément approuvé par le fabricant pourrait entraîner la révocation du droit d'utilisation du produit.

GARANTIE LIMITÉE DE 1 AN

Camelion garantit que ce produit ("produit") est libre de défauts matériels et de construction pour une période d'un (1) an à compter de la date d'achat (la "période de garantie"). Pour tout défaut signalé pendant la période de garantie, Camelion remplacera ou réparera le produit défectueux, sous réserve d'une vérification par le support produit de Camelion et sans obligation. Les pièces et produits de rechange seront neufs ou reconditionnés, comparables en fonctions et performances au produit d'origine et garantis pour le restant de la période de garantie. LA RESPONSABILITÉ DE CAMELION EST PAR LA PRÉSENTE EXPRESSÉMENT LIMITÉ À UN REMPLACEMENT OU À UNE RÉPARATION DU PRODUIT DANS LES LIMITES PERMISES PAR LA LOI. CAMELION N'EST PAS RESPONSABLE ENVERS L'ACHETEUR DU PRODUIT OU ENVERS UN TIERS POUR TOUT DOMMAGE SPECIAL, INDIRECT, CONSÉCUTIF OU EXEMPLAIRE, COMPRENANT MAIS SANS ÊTRE LIMITÉ À DES BÉNÉFICES PERDUS, DES DOMMAGES MATÉRIELS OU DES BLESSURES CORPORELLES, LIÉS DE QUELQUE FAÇON QUE CE SOIT AU PRODUIT, OU CAUSÉS DE QUELQUE FAÇON QUE CE SOIT PAR LE PRODUIT, MÊME SI CAMELION AVAIT CONNAISSANCE DE LA POSSIBILITÉ DE TELS DOMMAGES. LES GARANTIES DÉCRITES ICI REMPLACENT TOUTES AUTRE GARANTIE EXPRESSE, IMPLICITE, STATUTAIRE, OU AUTRE, COMPRENANT SANS LIMITATION LES GARANTIES IMPLICITES DE VALEUR COMMERCIALE ET D'ADAPTION À UNE FIN PARTICULIÈRE ET CELLES DÉCOULANT D'ACTIVITÉS COMMERCIALES. DE NÉGOCIATION OU D'UTILISATION. DANS LE CAS OU UNE LOI EN VIGUEUR IMPOSERAIT DES GARANTIES, CONDITIONS OU OBLIGATIONS NE POUVANT ÊTRE EXCLUES OU MODIFIÉES, CE PARAGRAPHE S'APPLIQUERA DANS LA LIMITE PERMISE PAR CES LOIS. Cette garantie limitée ne s'applique qu'à l'acheteur d'origine du produit si tant est que Camelion ou un de ses distributeurs ou revendeurs agréé ait procédé directement à la vente et n'est ni transférable ni cessible. Pour faire valoir la garantie, l'acheteur doit: (1) exiger et obtenir un numéro d'autorisation de retour de marchandise (RMA) et une indication du lieu de retour de marchandise, par le support Camelion joignable sous support@camelionna.com ou en appelant le 1-833-990-2624; et (2) envoyer le produit avec le numéro RMA avec le bon d'achat au lieu de retour de la marchandise. N'ENVOYEZ PAS LE PRODUIT SANS D'ABORD AVOIR OBTENU LE RMA DE LA PART DU SUPPORT DE CAMELION. L'ACHETEUR D'ORIGINE EST RESPONSABLE (ET DOIT PAYER) TOUT COÛT D'EMBALLAGE ET DE TRANSPORT POUR AVOIR ACCÈS AU SERVICE DE GARANTIE. NONOBTANT LES INDICATIONS CI-DESSUS, CETTE GARANTIE LIMITÉE EST NULLE ET NE S'APPLIQUE PAS AUX PRODUITS: (a) qui ont été soumis à une utilisation abusive ou négligente, ont été mal manipulés, mal entreposés ou stockés, impliqués dans un accident, utilisés à une tension trop élevée, une température trop élevée, soumis à des chocs, des vibrations sortant du cadre des recommandations de Camelion pour une utilisation sûre et efficace; (b) installés, montés, utilisés ou entretenus de façon incorrecte; (c) ont été ou sont modifiés sans l'autorisation écrite de Camelion; (d) ont été démontés, déassemblés, modifiés ou réparés par tout autre que Camelion; (e) ont des défauts qui ont été signalés après la période de garantie. CETTE GARANTIE LIMITE NE COUVRE PAS: (1) une usure habituelle; (2) des dommages superficiels n'affectant pas le bon fonctionnement du produit; ou (3) des produits Camelion dont le numéro de série ou de lot est manquant, a été modifié ou rendu illisible.

INSTRUCCIONES DE SEGURIDAD

- No modifique, desmonte, abra, deje caer, aplaste, perforo o destruyo la batería.
- No exponga el producto a la lluvia o al agua.
- Evite la exposición a altas temperaturas.
- Riesgo de incendios y quemaduras. No lo abra, aplaste, caliente o incinere.
- Mantenga el producto alejado de las llamas abiertas para evitar la acumulación.
- Este producto no es un juguete, manténgalo alejado de los niños. Asegúrese de que todas las personas que utilicen este producto lean y sigan estas advertencias e instrucciones.
- En caso de fuga de la batería, no permita que el líquido entre en contacto con la piel o los ojos.
- Mantenga la batería en un lugar fresco y seco.
- No utilice este producto con el cable o el enchufe dañado.
- Es normal que la batería se caliente durante la carga y se enfriará gradualmente después de la misma.
- El tiempo de carga puede variar dependiendo de la carga restante, la antigüedad de la batería y la temperatura ambiente.
- El producto no debe dejarse descargado durante un periodo de tiempo prolongado.
- El producto no debe cargarse mientras esté en contacto con material inflamable, como los textiles.
- Asegúrese de colocar el producto sobre una superficie estable y nivelada durante su uso.
- La fuente de luz de la linterna LED no puede sustituirse, por lo que, cuando se agota la fuente de luz, debe sustituirse toda la linterna LED.

ELIMINACIÓN DE ESTE PRODUCTO

- El producto contiene una batería de iones de litio/recargable que debe reciclarse o desecharse por separado de los residuos domésticos. La batería recargable incorporada solo debe ser retirada por un profesional cualificado cuando se deseché el producto. Este símbolo indica que este producto no debe desecharse junto con otros residuos domésticos. Para evitar posibles daños al medio ambiente o a la salud humana debido a la eliminación incontrolada de residuos, reciclelo de manera responsable para promover el uso sostenible de los recursos materiales. Para devolver su dispositivo usado, utilice los sistemas de recolección y retorno o comuníquese con el minorista donde se compró el producto. Ellos pueden recibir este producto para un reciclaje ambientalmente seguro.

IPRECAUCIÓN!

Este dispositivo cumple con la sección 15 de las normas de la FCC. La operación está sujeta a las dos condiciones siguientes: (1) Este dispositivo no puede causar interferencias perjudiciales, y (2) este dispositivo debe aceptar cualquier interferencias recibidas, incluidas las que pueden causar un funcionamiento no deseado.

NOTA: Estos límites están diseñados para brindar una protección razonable contra interferencias perjudiciales que pueden producirse en una instalación residencial. Este equipo genera, utiliza y puede irradiar energía de radiofrecuencia y, si no se instala y utiliza de acuerdo con las instrucciones, puede causar interferencias perjudiciales para las radiocomunicaciones. No obstante, no se garantiza que no exista interferencia en una instalación en particular. Si este equipo ocasiona interferencias perjudiciales para la recepción de señales de radio o televisión, lo cual podrá determinarse encendiendo y apagando el equipo, se recomienda que el usuario intente corregir la interferencia mediante una o más de las siguientes medidas:

- Reorientar o reubicar la antena receptora.
- Aumentar la distancia entre el equipo y el receptor.
- Conectar el equipo a un tomacorriente de un circuito distinto a aquel al cual está conectado el receptor.
- Consultar con el distribuidor o con un técnico especializado en radio / TV para obtener ayuda

Los cambios o modificaciones realizados a esta unidad, que no fueren expresamente aprobados por la parte responsable del cumplimiento, podrán invalidar la facultad del usuario para operar el equipo.

GARANTÍA LIMITADA DE 1 AÑO

(GARANTÍA NO VÁLIDA EN MÉXICO. VEA GARANTÍA OFRECIDA POR EL IMPORTADOR)

Camelion garantiza que este producto (el "Producto") está libre de defectos de materiales y mano de obra por un periodo de un (1) año desde la fecha de compra (el "Periodo de garantía"). En el caso de los defectos que se comuniquen durante el Periodo de garantía, Camelion, según su criterio y en función del análisis del departamento de soporte producto de Camelion, reparará o sustituirá los Productos defectuosos. Las piezas y los productos de recambio serán nuevos o recondicionados, y su función y rendimiento serán comparable a los de la pieza original y estarán garantizados durante el resto del Periodo de garantía original. LA RESPONSABILIDAD DE CAMELION BAJO ESTA GARANTÍA LIMITADA SE CIRCUNSCRIBE EXPRESAMENTE A REEMPLAZO O REPARACIÓN DEL PRODUCTO. HASTA DONDE LO PERMITA LA LEY, CAMELION NO SE RESPONSABILIZARÁ, NI ANTE CUALQUIER COMPRADOR DEL PRODUCTO NI ANTE TERCERAS PARTES, DE GASTOS, DAÑOS O PÉRDIDAS DE NINGUNA CLASE, YA SEAN ESTOS IMPREVISTOS, INDIRECTOS O ESPECIALES, INCLUYENDO, SIN LIMITACIÓN, LA PÉRDIDA DE BENEFICIOS, DAÑOS A LA PROPIEDAD O LESIONES PERSONALES, COMOQUIERA QUE HAYAN SIDO CAUSADOS, INCLUSO SI CAMELION TUVIERA CONOCIMIENTO DE LA POSIBILIDAD DE DICHO DAÑOS. LA GARANTÍA LIMITADA AQUÍ ESTABLECIDA SUSTITUYE Y EXCLUYE AL RESTO DE GARANTÍAS QUE NO SE MENCIONEN EN ESTE DOCUMENTO, YA SEA DE FORMA EXPRESA O IMPLICITA POR LEY O POR OTROS MEDIOS, INCLUYENDO CUALQUIER GARANTÍA IMPLICITA DE COMERCIABILIDAD O IDONEIDAD PARA UN PROPOSITO PARTICULAR PERO SIN LIMITARSE A ELLA, Y AQUELLAS QUE SURJAN DE LAS ACTIVIDADES DE VENTA, USO O COMERCIO. EN EL CASO DE QUE CUALQUIER LEY APLICABLE IMPONGA GARANTÍAS, CONDICIONES U OBLIGACIONES QUE NO PUEDEN SER EXCLUIDAS O MODIFICADAS, ESTE PÁRRAFO SE APLICARÁ HASTA DONDE LO PERMITA LA LEY. Esta garantía limitada se hace únicamente para beneficio del comprador original del Producto de Camelion o un vendedor o distribuidor autorizado y se extiende ni puede transferirse a ninguna otra persona o entidad. Para reclamarla garantía, el comprador debe: (1) solicitar y obtener un número de autorización de devolución de mercancía (RMA) e información sobre el lugar de devolución ("Lugar de devolución") del departamento de soporte de Camelion escribiendo a support@camelionna.com llamando al 1-833-990-2624; y (2) enviar el producto, junto con el número de autorización de devolución de mercancía y la prueba de compra al Lugar de devolución. NO ENVÍE EL PRODUCTO SIN OBTENER PRIMERO UN NÚMERO DE AUTORIZACIÓN DE DEVOLUCIÓN DE MERCANCÍA DEL DEPARTAMENTO DE SOPORTE DE CAMELION. EL COMPRADOR SE RESPONSABILIZA (Y DEBE ABONAR POR ADELANTADO) TODOS LOS GASTOS DE EMBALAJE Y TRANSPORTE PARA HACER USO DEL SERVICIO DE GARANTÍA. A PESAR DE LO ANTERIOR, ESTA GARANTÍA LIMITADA QUEDARÁ ANULADA Y NO CUBRE PRODUCTOS QUE: (a) se han usado inapropiadamente, manipulado de forma imprudente, almacenado inadecuadamente, o expuesto a condiciones de temperatura o voltaje extremas, golpes o vibración sin acatar las recomendaciones de Camelion para su uso seguro y eficaz; (b) se han instalado, operado o mantenido inadecuadamente; (c) se han modificado sin el consentimiento expreso por escrito de Camelion; (d) se han desmontado, alterado o reparado por cualquier persona ajena a Camelion; (e) ha defectos comunicado después del Periodo de garantía. ESTA GARANTÍA LIMITADA NO CUBRE: (1) desgaste normal por uso; (2) daños cosméticos que no afectan al funcionamiento; o (3) productos en los que falta el número de serie o lote de Camelion o este ha sido alterado o desfigurado.

SÄKERHETSANVISNINGAR

- Batteriet får inte modifieras, plöckas isär, öppnas, tappas, krossas, punkteras eller strömlas.
- Doppa inte produkten i vatten eller annan vätska.
- Undvik exponering för höga temperaturer.
- Risk för bränder och brännskador. Får inte öppnas, krossas, värmas eller brännas.
- Håll produkten borta från öppen eld så att den inte blir för varm.
- Denna produkt är inte lekstak och ska inte användas av barn. Se till att alla personer som använder denna produkt läser och följer dessa anvisningar.
- Skulle en cell läcka ska du inte låta vätskan komma i kontakt med hud eller ögon.
- Förvara produkten på en sval och torr plats om den inte ska användas på lång tid.
- Använd inte denna produkt om kabeln eller kontakten är skadad.
- Det är normalt att batteriet blir varmt under laddning och det kommer gradvis att svalna efter laddningen.
- Laddningstiderna kan variera beroende på hur mycket ström batteriet har, batteriets ålder och omgivningens temperatur.
- Produkten ska inte ligga urladdad en längre tid.
- Produkten ska inte laddas när den är i kontakt med brandfarligt material som textilier.
- Säkerställ att produkten placeras på en stabil och plan yta under användning.
- Den här LED-lampans ljuskälla går inte att ersätta, så när ljuskällan är förbrukad ska hela LED-lampnan ersättas.

BORTSKAFFNING AV DENNA PRODUKT

- Produkten innehåller ett uppladdningsbart / litiumjonbatteri som måste återvinnas eller kasseras som batteri, inte hushållsavfall. Det inbyggda uppladdningsbara batteriet får endast tas bort av en kvalificerad fackperson när produkten kasseras. Denna märkning indikerar att denna produkt inte ska kasseras med annat hushållsavfall. För att förhindra eventuell skada på miljön eller människors hälsa från okontrollerat avfallshantering, återvinn produkten på ett ansvarfullt sätt för att främja hållbar återanvändning av materialtillgångar. För att returnera din begagnade enhet, använd de tillgängliga retur- och insamlingsssystemen eller kontakta återförsäljaren där produkten köptes. De kan omhänderta denna produkt för miljösäker återvinning.

NOTERA

Denna enhet överensstämmer med del 15 av FCC-reglerna. För att använda produkten ska följande två villkor uppfyllas: (1) Produkten får inte orsaka störningar och (2) produkten måste tåla eventuella mottagna störningar, inklusive inklusive störningar som kan orsaka oönskad drift.

WARNING: Denna utrustning har testats och funnits uppfylla gränsvärdena för digital apparat av klass B, enligt del 15 i FCC-reglerna. Dessa gränsvärden är avsedda att tillhandahålla rimligt skydd mot skadliga störningar i bostadsmiljö. Denna utrustning genererar, använder och kan utstråla radiofrekvensenergi och om den inte installeras och används enligt instruktionerna kan den orsaka skadliga störningar på radiokommunikation. Även garanti kan dock ges för att störningar inte kommer att uppstå i en viss installation. Om denna utrustning orsakar skadliga störningar i radio- eller tv-mottagning, vilket kan avgöras genom att slå av och på utrustningen, uppmann användaren att försöka korrigera störningen med en av följande åtgärder:

- Rikta om eller flytta mottagningsnennern.
- Öka avståndet mellan utrustningen och mottagaren.
- Anslut utrustningen till ett uttag på en annan krets än den som mottagaren är ansluten till.
- Kontakta återförsäljaren eller en erfaren radio-TV-tekniker för hjälp

Ändringar eller modifieringar som inte godkänns av den part som ansvarar för efterlevnaden kan ogiltigförklara användarens behörighet att använda utrustningen.

1 ÅRS BEGRÄNSAD GARANTI

Camelion garanterar att denna produkt (Produkten) kommer att vara fri från defekter i material och fabrik i ett (1) år från inköpsdatum (Garanti perioden). Fel som anmäls under garanti perioden kommer vi, Camelion efter eget gottfinande och med förbehåll för produktanalys, antingen att åtgärda eller gottgöra med en ny produkt. Reservdelar och produkter kommer att vara nya eller användbara, jämförbara i funktion och prestanda med originaldelarna, och garanteras under återstoden av den ursprungliga garanti perioden. ANSVARET HÄR ÄR UTTRYCKLIGEN BEGRÄNSAT TILL ERSÄTTNING OCH REPARATION AV PRODUKTEN. I DEN MAXIMALA UTSTRÄCKNING SOM TILLÅTS ENLIGT LAG SKA CAMELIONS ANSVAR INTE VARA GÄLLANDE VISAVI KÖPARE ELLER TREDJE PART FÖR EVENTUELLA SPECIELLA, INDIREKTA, FÖLJDSKADOR ELLER ANDRA SKADOR, INKLUSIVE MEN INTE BEGRÄNSAT TILL TILBEBIVEN INTÄKT, EGENDOMSSKADA ELLER PERSONSKADA SOM PRODUKTEN PÅ NÅGOT SÄTT ORSAKAT, ÄVEN OM VI HADE VETSKAP OM ATT SÅDANA SKADOR KUNDE UPPSTÅ. GARANTIERNA HÄR ERSÄTTER ALLA ANDRA GARANTIER, UTTRYCKLIGA, UNDERFÖRSTÅDDA, LAGSTADGADE ELLER ANDRA, INKLUSIVE OCH UTAN BEGRÄNSNING UNDERFÖRSTÅDDA GARANTIER RÖRANDE SALJBARHET OCH LÄMPLIGHET FÖR SÄRSKILDA ÄNDAMÅL OCH HANDLINGSSÄTT ANVÄNDNING OCH HANDEL. OM NÅGON TILLÄMPLIG LAG GER GARANTIER, VILKOR ELLER SKYLDIGHETER SOM INTE KAN UNDANTAS ELLER ÄNDRAS SKA DENNA PARAGRAF GÄLLA I STORSTA UTSTRÄCKNING SOM LÅGEN TILLÅTER.

Denna begränsade garanti ges endast till den ursprungliga köparen av produkten från Camelion eller dess godkända återförsäljare eller distributör, och kan inte överlåtas. För att använda garantin måste köparen: (1) begära och erhålla ett "RMA-nummer" och en "returlips" från kundtjänsten genom att mejla support@camelionna.com eller ringa 1-833-990-2624; och (2) skicka Produkten, inklusive RMA-nummer och kvitto till den angivna returplatsen. SKICKA INTE IN PRODUKTEN UTAN ATT FÖRST HA FÅTT ETT RMA FRÅN CAMELIONS SUPPORT. DEN URSPRUNGLIGA KÖPAREN ÄR ANSVÄRIG OCH MÅSTE BETALA ALLA FÖRPACKNINGSG- OCH TRANSPORTKOSTNADER I FÖRSKOTT VID GARANTIERÄNDNING. TROTS ÖVANSTÄNDE ÄR DETTA BEGRÄNSAT. GARANTIN ÄR OGLILTIG OCH KAN INTE ANVÄNDAS MOT PRODUKTEN: (a) har missbrukats, vandaliserats, utsatts för våld eller vårdslös hantering, olycka, förvarats felaktigt eller använts under förhållanden med extrem spänning, temperatur, stötar eller vibrationer utöver Camelion rekommendationer för säker och effektiv användning; (b) blivit felaktigt installerad, manövrerad eller underhållen; (c) har modifierats utan uttryckligt skriftligt medgivande från; (d) har plöckats isär, ändrats eller reparerats av någon annan än Camelion; (e) hade defekter som rapporterades efter garanti perioden. DENNA BEGRÄNSADE GARANTI TÄCKER INTE: (1) normal slitage; (2) kosmetisk skada som inte påverkar funktionaliteten; eller (3) produkter där Camelion serie- och/eller partinummer saknas eller har modifierats eller deformerats.

Distributed by:
Costco Wholesale Corporation
P.O. Box 34535
Seattle, WA 98124 USA
1-800-463-3783
www.costco.com

* frais affaire au Québec sous le nom les Entrepts Costco

Costco Wholesale Australia Pty Ltd
17-21 Parramatta Road
Lidcombe NSW 2141
Australia
www.costco.com.au

Costco Wholesale UK Ltd / Costco Online UK Ltd
Hartspring Lane
Watford, Herts
WD25 8J5
United Kingdom
01923 213113
www.costco.co.uk

Costco Wholesale Iceland ehf.
Kauptún 3-7, 210 Garðabær
Iceland
www.costco.is

Costco Wholesale Korea, Ltd.
40, Iljik-ro
Gwangmyeong-si
Gyeonggi-do, 14347, Korea
1899-9900
www.costco.co.kr

Costco Wholesale New Zealand Limited
2 Guntorn Drive
Westgate
Auckland 0614
New Zealand
www.costco.co.nz

Costco Wholesale Sweden AB
Box 614
114 11 Stockholm
Sweden
www.costco.se

Costco (China) Investment Co., Ltd.
Room 01 Mezzanine
No. 5178, Kang Xin Highway
Pudong New District
Shanghai
China 201315
+86-21-6297-7065

Costco Wholesale Spain S.L.U.
Polígono Empresarial Los Gavilanes
C/ Agustín de Betancourt, 17
28906 Getafe (Madrid) España
NIF: B86509460
900 111 155
www.costco.es

Costco Wholesale Japan Ltd.
2 Kakuchi, 2 Gaiku, Kaneeda-Nishi
361 Urikura, Kisarazu-shi
Chiba, 292-0007 Japan
0570-80-6110
www.costco.co.jp

Costco Wholesale Canada Ltd.*
415 W. Hunt Club Road
Ottawa, Ontario
K2E 1C5, Canada
1-800-463-3783
www.costco.ca
Costco Wholesale Mexico S. de RL
P.O. Box 34535
Seattle, WA 98124 USA
1-800-463-3783
www.costco.com

Costco Wholesale Chile S.A.
P.O. Box 34535
Seattle, WA 98124 USA
1-800-463-3783
www.costco.com

Costco Wholesale Colombia S.A.
P.O. Box 34535
Seattle, WA 98124 USA
1-800-463-3783
www.costco.com

Costco Wholesale Costa Rica S.A.
P.O. Box 34535
Seattle, WA 98124 USA
1-800-463-3783
www.costco.com

Costco Wholesale Dominican Republic S.A.
P.O. Box 34535
Seattle, WA 98124 USA
1-800-463-3783
www.costco.com

Costco Wholesale Ecuador S.A.
P.O. Box 34535
Seattle, WA 98124 USA
1-800-463-3783
www.costco.com

Costco Wholesale El Salvador S.A.
P.O. Box 34535
Seattle, WA 98124 USA
1-800-463-3783
www.costco.com

Costco Wholesale Guatemala S.A.
P.O. Box 34535
Seattle, WA 98124 USA
1-800-463-3783
www.costco.com

Costco Wholesale Honduras S.A.
P.O. Box 34535
Seattle, WA 98124 USA
1-800-463-3783
www.costco.com

Costco Wholesale Nicaragua S.A.
P.O. Box 34535
Seattle, WA 98124 USA
1-800-463-3783
www.costco.com

Costco Wholesale Panama S.A.
P.O. Box 34535
Seattle, WA 98124 USA
1-800-463-3783
www.costco.com

Costco Wholesale Paraguay S.A.
P.O. Box 34535
Seattle, WA 98124 USA
1-800-463-3783
www.costco.com

Costco Wholesale Peru S.A.
P.O. Box 34535
Seattle, WA 98124 USA
1-800-463-3783
www.costco.com

Costco Wholesale Puerto Rico S.A.
P.O. Box 34535
Seattle, WA 98124 USA
1-800-463-3783
www.costco.com

Costco Wholesale Uruguay S.A.
P.O. Box 34535
Seattle, WA 98124 USA
1-800-463-3783
www.costco.com

Costco Wholesale Venezuela S.A.
P.O. Box 34535
Seattle, WA 98124 USA
1-800-463-3783
www.costco.com

Costco Wholesale Mexico S. de RL
P.O. Box 34535
Seattle, WA 98